

Les coordonnées de la dalle tactile sont transmises au processeur principal PXA270 par liaison série de type SPI.

## Touch Controller

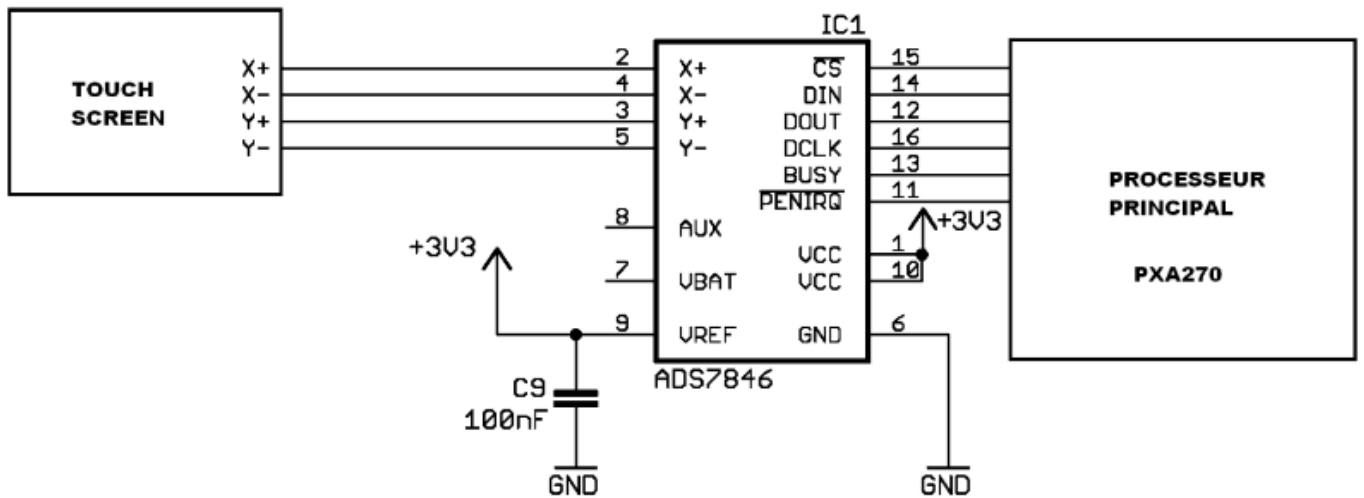

- Compléter le tableau ci-dessous en décrivant le rôle de chacune des différentes broches d'entrées/sorties du contrôleur de la dalle tactile.

Broche	Label	Description
15		
16		
12		
14		
13		

- Préciser le niveau logique à appliquer à CS pour valider le contrôleur.

Le chronogramme ci-dessous illustre une trame de communication en mode SPI entre le contrôleur et le processeur. Identifier et déterminer sur le chronogramme les valeurs binaires et Hexadécimales des points suivants :

- DIN
- DOUT

